

POLIPASTO ELÉCTRICO DE CADENA CON TROLLE MARCA TXK / MODELO SSDHL

Polipasto eléctrico de cadena marca TXK modelo SSDHL para una capacidad de carga desde 500, 1, 2, 3, 5 y 10 ton con cadena de 3m hasta 50m con gancho de suspensión, trolle manual de jalón o trolle eléctrica con micros de paro superior e inferior, con botonera de 2 y 4 movimientos y paro de emergencia y arrancador y bolsa receptora de cadena, conectado a 220/440 volts trifásico.

- Protección de anti-fase.
- Control a bajo voltaje 24 volts.
- Ahorrador de energía del motor y sistema de freno electromagnético.
- Clase de trabajo H4.
- Contactores Schneider.
- Protección térmica de motor.
- Cadena de alta resistencia grado 80 japonesa.
- Cuerpo de aluminio para dispersar el calor compacto y cuerpo sólido.

- Sistema de sobrecarga.
- Micros de paro superior e inferior para mejor funcionamiento del equipo.

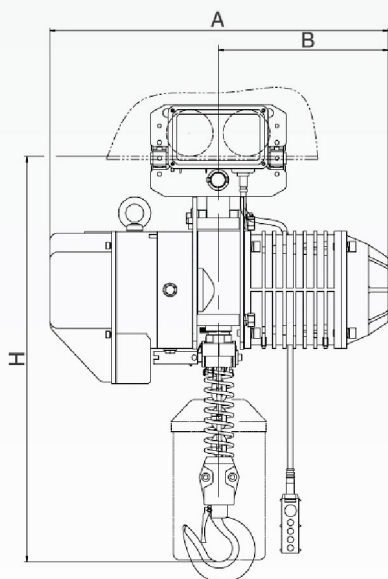
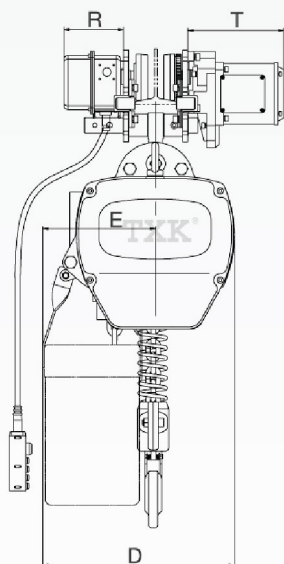
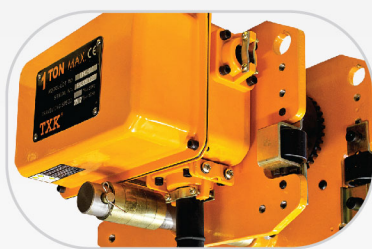

TIPO	ELEVACIÓN DEL MOTOR							OPERACIÓN DEL MOTOR				
	Capacidad (t)	Vel. de elevación (m / min)	Potencia (kw)	Vel. de rotación (r / min)	Phase	Voltaje	Frecuencia	Potencia (kw)	Vel. de rotación (r / min)	Phase	Voltaje	Frecuencia
SSDHL01-01	1	6.6	1.5	1440	3	220 - 440	50	0.4	1440	3	220 - 440	50
SSDHL1.5-01	1.5	8.8	3.0	1440	3	220 - 440	50	0.4	1440	3	220 - 440	50
SSDHL02-01	2	6.6	3.0	1440	3	220 - 440	50	0.4	1440	3	220 - 440	50
SSDHL02-02	2	3.3	1.5	1440	3	220 - 440	50	0.4	1440	3	220 - 440	50
SSDHL2.5-01	2.5	5.4	3.0	1440	3	220 - 440	50	0.75	1440	3	220 - 440	50
SSDHL03-01	3	5.4	3.0	1440	3	220 - 440	50	0.75	1440	3	220 - 440	50
SSDHL03-02	3	4.4	3.0	1440	3	220 - 440	50	0.75	1440	3	220 - 440	50
SSDHL03-03	3	2.2	1.5	1440	3	220 - 440	50	0.75	1440	3	220 - 440	50
SSDHL05-02	5	2.7	3.0	1440	3	220 - 440	50	0.75	1440	3	220 - 440	50